

# TECHNOSTAR SCOOTER TES 200



**DE** BEDIENUNGSANLEITUNG

# INHALT

<b>1. Willkommen</b>	<b>4</b>
<b>2. Bestimmungsgemäße Verwendung</b>	<b>4</b>
<b>3. Erläuterung der Gefahrenzeichen und Signalwörter</b>	<b>5</b>
<b>4. Allgemeine Sicherheitshinweise</b>	<b>5</b>
<b>5. Hinweise zu Verkehrssicherheit, Verkehrsregeln, Verkehrsflächen und länderspezifischen Regelungen</b>	<b>11</b>
Allgemein	11
Andere Länder	12
<b>6. Hinweise zur Versicherungspflicht (Deutschland)</b>	<b>12</b>
<b>7. Lieferumfang</b>	<b>13</b>
<b>8. Technische Daten</b>	<b>13</b>
E-Scooter	13
Netzteil	14
<b>9. Bedienelemente und Anschlüsse</b>	<b>15</b>
E-Scooter	15
Display	17
<b>10. Den E-Scooter in Betrieb nehmen</b>	<b>18</b>
Den E-Scooter aufklappen und zusammenklappen	18
Den Lenker montieren	20
Den E-Scooter aufladen	21
<b>11. Mit dem E-Scooter fahren</b>	<b>22</b>
Vor jeder Fahrt	23
Vor der ersten Fahrt	23
Richtig anfahren und bremsen	24
<b>12. Den E-Scooter tragen</b>	<b>25</b>
<b>13. Hinweise zur Reinigung</b>	<b>25</b>
<b>14. Hinweise zu Wartung und Verschleißteilen</b>	<b>26</b>
Allgemeine Hinweise/Verschleißteile	26
Bremsen justieren	26

<b>15. Nützliche Tipps zum Energiesparen .....</b>	<b>26</b>
<b>16. Problembhebung/FAQ .....</b>	<b>27</b>
<b>17. Hinweise zu Copyright und Marken .....</b>	<b>28</b>
<b>18. Hinweise zu Entsorgung und Recycling .....</b>	<b>29</b>
Hinweise zur Entsorgung	29
Hinweise zum Recycling	29
<b>19. Hinweise zur Garantie .....</b>	<b>30</b>
<b>20. Hinweise zum Kundensupport .....</b>	<b>30</b>
<b>21. Konformitätshinweis .....</b>	<b>31</b>

## **1. Willkommen**

Wir wünschen Ihnen viel Freude mit Ihrem neuen E-Scooter.

Lesen Sie dieses Dokument aufmerksam durch, bevor Sie Ihr Fahrzeug in Betrieb nehmen. Es enthält wichtige Hinweise zur Benutzung, Sicherheit und Entsorgung des Fahrzeuges.

Bewahren Sie dieses Dokument sorgfältig auf und händigen Sie es bei Weitergabe des Fahrzeuges vollständig an den neuen Besitzer aus.

Es wird vorausgesetzt, dass die Benutzer des Fahrzeugs über grundsätzliche und ausreichende Kenntnisse im Umgang mit E-Scootern verfügen. Diese Bedienungsanleitung ist keine Anleitung, um fahren zu lernen.

## **2. Bestimmungsgemäße Verwendung**

Dieses Fahrzeug ist ein Elektrokleinstfahrzeug mit einer bauartbedingten Höchstgeschwindigkeit von bis zu 20 km/h und unterliegt den Vorschriften der länderspezifischen Straßenverkehrsordnung. Das Fahrzeug ist weder ein Transportmittel noch ein Sportgerät. Es darf in Ihrem Land nur in der Art und Weise benutzt werden, wie es in dieser Bedienungsanleitung beschrieben sowie von Gesetzen und Verordnungen erlaubt ist. Informieren Sie sich vor Fahrten im Ausland über die geltende Gesetzesgrundlage, im Bezug auf verpflichtende Schutzausrüstungen und potentielle Versicherungspflichten. Dem Bediener des Fahrzeugs wird dringend empfohlen, Schutzausrüstung, wie bspw. einen Helm zum Schutze des Kopfes bei der Nutzung zu tragen.

Verwenden Sie das Fahrzeug immer nur für die vorgesehenen Zwecke. Andernfalls können Fehlfunktionen auftreten. Zur bestimmungsgemäßen Verwendung gehört auch die Einhaltung aller Angaben in der technischen Dokumentation. Der Hersteller haftet nicht für Schäden, die sich aus nicht bestimmungsgemäßer Verwendung oder Veränderungen am Fahrzeug ergeben. Modifikationen am Fahrzeug führen zum Verlust des Garantieanspruchs und der allgemeinen Betriebserlaubnis (ABE).

Der Hersteller behält sich das Recht vor, das Produkt ständig weiterzuentwickeln. Änderungen können ohne direkte Beschreibung in der Bedienungsanleitung vorgenommen werden. Informationen in der Bedienungsanleitung müssen somit nicht den Stand der technischen Ausführung widerspiegeln. Dasselbe gilt für die Bilder in dieser Bedienungsanleitung, bei denen es sich um Prinzipbilder handelt.

Befolgen Sie die Sicherheitshinweise genau. Die TREKSTOR GmbH haftet nicht für finanzielle Verluste, Körperverletzungen, Unfälle, Rechtsstreitigkeiten und andere Interessenkonflikte, die bei einer Nichtbeachtung der Benutzeranweisungen eventuell auftreten können.

### 3. Erläuterung der Gefahrenzeichen und Signalwörter

In diesem Heft werden die folgenden Gefahrenzeichen und Signalwörter verwendet:

#### **WARNUNG**

Warnung vor möglicher Lebensgefahr und/oder schweren, irreversiblen Verletzungen

#### **VORSICHT**

Hinweise beachten, um Verletzungen und Sachschäden zu vermeiden

#### **ACHTUNG**

Hinweise beachten, um Sachschäden zu vermeiden

#### **HINWEIS**

Weiterführende Informationen für den Gebrauch des Fahrzeuges

### 4. Allgemeine Sicherheitshinweise

#### **WARNUNG**

**Risiko multipler Verletzungen aufgrund verringerter physischer, sensorischer oder geistiger Fähigkeiten sowie praktischer Unerfahrenheit oder Unkenntnis**

- Gefährdeten Personen raten wir von der Benutzung des Fahrzeuges dringend ab.
- Personen mit eingeschränktem Gleichgewichtssinn dürfen das Fahrzeug nicht benutzen.
- Das Fahrzeug ist kein Spielzeug für Kinder.
- Elektrokleinstfahrzeuge mit einer bauartbedingten Höchstgeschwindigkeit bis zu 20 km/h dürfen erst ab der Vollendung eines bestimmten Lebensjahres genutzt werden. Entnehmen Sie die (länderspezifischen) Angaben dem Kapitel 5 "Hinweise zu Verkehrssicherheit, Verkehrsregeln, Verkehrsflächen und länderspezifischen Regelungen".

**Erstickungsgefahr und Risiko ernster Verletzungen durch Zubehörteile und Verpackungsmaterial**

- Halten Sie Zubehörteile und Verpackungsmaterial von Säuglingen, Kleinkindern und Tieren fern.
- Führen Sie keine Zubehörteile und/oder Teile des Fahrzeuges in Körperöffnungen wie Mund, Ohren oder Augen ein.

### **Risiko eines epileptischen Anfalls gefährdeter Personen und Augenschäden**

- Blicken Sie nicht direkt in Front- und/oder Rücklicht des Fahrzeugs. Grelles Licht kann die Augen schädigen.
- Die Lichter können bei gefährdeten Personen epileptische Anfälle auslösen.

### **Risiko multipler Verletzungen aufgrund verringerter Aufmerksamkeit**

- Achten Sie stets auf Ihre unmittelbare Umgebung, um sich und andere nicht zu gefährden. Fahren Sie vorausschauend, um mögliche Gefahrenquellen frühzeitig zu erkennen.
- Fahren Sie das Fahrzeug niemals unter Einfluss von Drogen und/oder Alkohol.
- Fahren Sie niemals freihändig.
- Konsultieren Sie bei der Einnahme von Medikamenten Ihren Arzt, ob das Führen von Fahrzeugen uneingeschränkt möglich ist.
- Nutzen Sie beim Fahren kein Headset und keine Kopf- oder Ohrhörer. Laute Musik etc. können die Umgebungsgeräusche übertönen. Eine derartige Ablenkung bzw. Isolation kann Unfälle verursachen.
- Nutzen Sie beim Fahren keine Smartphones oder Tablets. Eine derartige Ablenkung bzw. Isolation kann Unfälle verursachen.
- Achten Sie grundätzlich darauf, nicht abgelenkt oder in Ihrer Bewegungsfreiheit eingeschränkt zu sein, z. B. durch Tragen von Gegenständen etc.

### **Risiko eines elektrischen oder tödlichen Stromschlags durch unter Spannung stehende Komponenten**

- Achten Sie darauf, dass weder Wasser noch andere Flüssigkeiten in die inneren Komponenten des Fahrzeuges eindringen. Die Elektronik/ Batterien des Fahrzeugs könnten dadurch permanent beschädigt werden. Es besteht Verletzungsgefahr.
- Öffnen Sie niemals das Netzteil sowie das Gehäuse des Fahrzeugs.
- Fassen Sie das Netzteil nicht mit nassen Händen an.
- Schließen Sie das Fahrzeug und/oder Ladegerät nicht kurz.

### **Risiko eines elektrischen oder tödlichen Stromschlags und/oder Brandgefahr durch nicht sichere Verbindungen**

- Achten Sie darauf, dass das Netzkabel nicht geknickt, gequetscht oder anderweitig beschädigt wird.
- Nutzen Sie auf keinen Fall beschädigte Netzkabel und/oder -stecker.
- Verwenden Sie das mitgelieferte Netzteil nur an geeigneten und fachgerecht installierten Netzsteckdosen. Beachten Sie hierzu die Angaben auf dem Typenschild des Netzteils.

- Meiden Sie lockere Netzsteckdosen.
- Wenden Sie sich im Fall eines Netzteil-Defektes an den Kundenservice.

### **Brand- und/oder Verätzungsgefahr durch einen beschädigten oder auslaufenden Akku**

- Verwenden oder laden Sie das Fahrzeug nicht, wenn der Akku beschädigt ist oder ausläuft.
- Vermeiden Sie Hautkontakt mit dem Fahrzeug und/oder Akku, falls der Akku ausläuft. Tragen Sie Schutzhandschuhe, wenn sich in einem solchen Fall die Berührung des Fahrzeugs/Akkus nicht vermeiden lässt.
- Bei Hautkontakt mit dem Akkusubstrat waschen Sie sich sofort gründlich die Hände.
- Bei Augenkontakt spülen Sie Ihre Augen mit reichlich Wasser und konsultieren Sie umgehend einen Arzt.

### **Explosionsgefahr und/oder Risiko von Bränden bei Hitzeentwicklung und/oder unsachgemäßem Umgang und Gebrauch**

- Lassen Sie das Fahrzeug oder den Akku nicht für längere Zeit in direktem Sonnenlicht liegen.
- Werfen Sie das Fahrzeug und/oder den Akku nie ins Feuer, beispielsweise um es zu entsorgen.
- Decken Sie das Fahrzeug oder Netzteil während des Betriebs oder beim Laden nicht ab, um einer möglichen Überhitzung vorzubeugen.
- Bei Rauchentwicklung oder ungewöhnlichen Geräuschen oder Gerüchen beenden Sie sofort alle Aktivitäten mit dem Fahrzeug und entfernen Sie gegebenenfalls das Netzteil aus der Steckdose. Lassen Sie das Fahrzeug und/oder das Netzteil durch qualifiziertes Servicepersonal überprüfen, bevor Sie es wieder verwenden.
- Zerlegen oder durchstechen Sie das Gehäuse nicht.
- Achten Sie darauf, dass keine Gegenstände in mögliche Öffnungen des Gehäuses eingeschoben werden. Dies kann zu Beschädigungen führen.
- Eine zu hohe Ladespannung kann zur Entzündung des Akkus führen.

### **Risiko möglicher Verletzungen und/oder Beschädigungen von Fahrzeug, Akku und/oder Ladekabel durch unsachgemäße Handhabung**

- Verstauen Sie das Fahrzeug bei Fahrten mit dem Auto unter Berücksichtigung ladungsrelevanter Sicherheitsaspekte im Kofferraum.
- Um Beschädigungen des Displays vorzubeugen, beachten Sie:
  - Berühren Sie das Display nicht mit spitzen Gegenständen.
  - Üben Sie keinen starken Druck auf das Display aus.

## **Risiko multipler Verletzungen durch Nichtbeachtung zusätzlicher Sicherheitseinrichtungen**

- An der Lenkersäule ist ein Sicherungshebel angebracht. Versichern Sie sich, dass der Sicherungshebel eingerastet ist.  
Bei Nichtbeachtung dieser Sicherheitseinrichtung kann das Fahrzeug unter gewissen Umständen beim Fahren zusammenklappen.

## **Risiko multipler Verletzungen aufgrund Fahrens in ungeeigneter Umgebung und Oberflächen**

- Vermeiden Sie unebene Oberflächen, Schlaglöcher, rissige oder schlüpfrige sowie spitzkantige Oberflächen oder Hindernisse.
- Fahren Sie nicht auf gefrorenem, öligem oder unbefestigtem Untergrund.
- Fahren Sie nicht bei starkem Regen, Schnee, Eis und Gewitter.
- Fahren Sie nicht durch Oberflächenwasser oder Pfützen tiefer als 2 cm.
- Fahren Sie mit dem Fahrzeug nicht auf Autobahnen oder Gleisen.

## **Risiko multipler Verletzungen durch unsachgemäßes Fahren und Verhalten während und nach dem Fahren**

- Straßenbedingungen und Verkehrsregeln sind jederzeit einhalten.
- Halten Sie die Geschwindigkeit niedrig, wenn Sie über holprige Straßen oder unebene Oberflächen fahren. Fahren Sie das Fahrzeug nie mit mehr als einer Person gleichzeitig.
- Achten Sie auf Türen und Aufzüge oder andere herabhängende Gegenstände, es drohen schwere (Kopf-)Verletzungen.
- Lassen Sie den Lenker beim Fahren nicht los.
- Fahren Sie nicht einhändig.
- Setzen oder stellen Sie Kinder nicht auf dem Lenker ab.
- Hängen Sie keine schweren Gegenstände an den Lenker.
- Das Fahrzeug ist nicht zum Springen oder zur Durchführung riskanter Manöver geeignet.
- Meiden oder umfahren Sie Hindernisse.
- Fahren Sie keine Treppen oder steile Hänge hinauf oder hinunter.
- Beschleunigen Sie nicht beim Bergabfahren.
- Verwenden Sie bei hoher Geschwindigkeit die Rücktrittbremse und nicht die Handbremse.
- Betätigen Sie nicht den Gashebel, während Sie das Fahrzeug schieben.
- Berühren Sie beim Fahren nicht die Scheibenbremse.
- Berühren Sie den Motor während und nach der Fahrt nicht, da er heiß werden kann.



- Berühren Sie die Reifen nach einem Bremsvorgang nicht.
- Stellen Sie das Fahrzeug nur auf dem Gehweg ab, wenn dieser mindestens 2,5 m breit ist. Beachten Sie gegebenenfalls vor Ort geltende Einschränkungen oder Verbote.

### **Risiko multipler Verletzungen aufgrund fehlender Schutzausrüstung oder ungeeigneter Kleidung**

- Es wird dringend empfohlen bei jeder Fahrt einen Schutzhelm sowie geeignetes Schuhwerk und zusätzliche Schutzausrüstung wie Schutzbrille, Knie-, Ellbogen und Gelenkschützer zu tragen. Stellen Sie sicher, dass Sie durch diese Schutzmaßnahmen ausreichend geschützt sind.
- Österreich: Für Kinder unter 12 Jahren besteht eine Helmpflicht.
- Tragen Sie keine lose Kleidung oder offene Schnürsenkel, die sich in den Rädern des Fahrzeugs verfangen können.

### **Risiko multipler Verletzungen aufgrund unsachgemäßer Bedienung des Fahrzeugs**

#### **VORSICHT**

### **Brand- und Explosionsgefahr bei der Verwendung nicht zugelassener Ladegeräte und Netzteile**

- Nutzen Sie ausschließlich das mitgelieferte bzw. ein baugleiches und vom Hersteller zugelassenes Netzteil, um den Akku zu laden.
- Tauschen Sie ein defektes Netzteil nur gegen ein baugleiches Netzteil aus. Beachten Sie hierzu die Angaben in den technischen Daten zum Netzteil oder wenden Sie sich an Ihren Kundenservice.

### **Risiko multipler Verletzungen durch Ausrutschen, Stolpern oder Stürzen durch Kabel**

- Setzen Sie das Fahrzeug und/oder Netzteil keinen unnötigen Stößen aus.
- Lassen Sie das Fahrzeug und/oder Netzteil nicht fallen. Verwenden Sie das Fahrzeug/Netzteil nicht, wenn es heruntergefallen und/oder beschädigt ist. Lassen Sie das Fahrzeug/Netzteil vor der Wiederinbetriebnahme durch qualifiziertes Servicepersonal überprüfen.
- Achten Sie immer darauf, das Netzkabel sicher zu verlegen um sich vor eigenen Verletzungen oder der Beschädigung eines Kabels zu schützen.
- Vermeiden Sie Knoten oder Schlaufen im Netzkabel.

## **ACHTUNG**

### **Risiko möglicher Beschädigungen von Fahrzeug, Akku und/oder Ladegerät durch unsachgemäße Handhabung**

- Überladung bzw. Tiefentladung kann die Lebensdauer des Akkus beeinträchtigen.
- Ein Akku erreicht erst nach mehreren Ladezyklen seine volle Kapazität.
- Legen bzw. stellen Sie keine schweren Gegenstände auf das Ladekabel.

### **Um möglichen Fehlfunktionen und/oder Fahrzeugschäden durch Umwelteinflüsse vorzubeugen, beachten Sie:**

- Die empfohlene Luftfeuchtigkeit für den Betrieb, das Laden und die Aufbewahrung des Fahrzeugs entnehmen Sie den technischen Daten.
- Die empfohlene Umgebungstemperatur für den Betrieb, das Laden und die Aufbewahrung des Fahrzeugs entnehmen Sie den technischen Daten. Temperaturen außerhalb dieses Bereiches können die Ladekapazität und Lebensdauer von Fahrzeug und Akku mindern.
- Lagern Sie das Fahrzeug nicht in der Nähe einer Wärmequelle, um Fehlfunktionen des Fahrzeugs sowie einer möglichen Explosion des Akkus vorzubeugen.
- Halten Sie das Fahrzeug von offenen Flammen (z. B. Kerzen, Kamin- oder Lagerfeuer) fern, um eine mögliche Explosion des Akkus zu vermeiden.

### **Um möglichen Beschädigungen Ihres Fahrzeugs vorzubeugen:**

- Die maximale Tragfähigkeit des Fahrzeugs entnehmen Sie den technischen Daten. Überschreiten Sie diese Tragfähigkeit nicht. Die Gewichtsangabe bezieht sich auf das Gesamtgewicht der fahrenden Person mitsamt Kleidung und Ausrüstung.
- Vermeiden Sie es, dauerhaft auf das hintere Schutzblech zu treten.
- Benutzen Sie Bremse und Gashebel nicht gleichzeitig.
- Bewahren Sie das Fahrzeug bei Nichtbenutzung in einem trockenen und kühlen Innenraum auf.
- Legen Sie den Roller nicht für längere Zeit im Freien und bei Temperaturen unter 0 °C ab.
- Laden Sie den Akku nach jedem Gebrauch vollständig auf, um die Lebensdauer zu verlängern.
- Es ist normal, dass sich das Fahrzeug beim Laden erwärmt. Lebensdauer und Leistungsfähigkeit des Fahrzeugs werden dadurch nicht beeinträchtigt.
- Trennen Sie nach dem Laden das Ladegerät von der Steckdose und vom Fahrzeug, um einer schnellen Entladung des integrierten Akkus vorzubeugen.

## **5. Hinweise zu Verkehrssicherheit, Verkehrsregeln, Verkehrsflächen und länderspezifischen Regelungen**

### **Allgemein**

Befolgen Sie zu Ihrer Sicherheit die Anweisung in dieser Bedienungsanleitung sowie die Verkehrsgesetze und Vorschriften von Regierungs- und Aufsichtsbehörden.

Bedenken Sie, dass Unfälle nicht vollständig vermieden werden können. Auch andere Verkehrsteilnehmer können möglicherweise Verkehrsvorschriften verletzen und unvorsichtig agieren. Fahren Sie dementsprechend so vorausschauend wie möglich. Je schneller Sie fahren, desto länger ist der Bremsweg. Auf einer rutschigen, nassen oder sandigen Oberfläche kann der E-Scooter wegrutschen, umkippen oder sogar umfallen.

Halten Sie stets genügend Abstand zu anderen Personen, Gegenständen, Begrenzungen sowie Bäumen und achten Sie auf eine angemessene Geschwindigkeit besonders dann, wenn Sie mit dem Ort nicht vertraut sind.

Es gelten die allgemeinen Vorfahrtsregelungen. Benutzen Sie die Klingel und verlangsamen Sie die Geschwindigkeit, wenn Sie an Fußgängern vorbeifahren wollen. Wenn Sie einen Zebrastreifen überqueren, dann steigen Sie von Ihrem Fahrzeug ab und schieben Sie es.

Leihen Sie Ihr Fahrzeug niemandem, der mit den Bedienungshinweisen und der Bedienungsanleitung nicht vertraut ist. Wenn Sie Ihren E-Scooter verleihen, tragen Sie die Verantwortung dafür, dass der Person die Bedien- und Sicherheitshinweise vertraut sind und sie ausreichend Schutzausrüstung trägt.

### **Deutschland**

(Stand: Juli 2019 - Informieren Sie sich bei einer örtlichen Behörde über aktuelle Regelungen und Änderungen)

#### **Fahrberechtigung**

Elektrokleinstfahrzeuge mit einer bauartbedingten Höchstgeschwindigkeit bis zu 20 km/h dürfen erst ab Vollendung des 14. Lebensjahres genutzt werden.

#### **Fahrgewegnutzung**

Elektrokleinstfahrzeuge müssen auf Radwegen und Radfahrstreifen fahren. Sind keine vorhanden, muss auf die Straße ausgewichen werden. Der Gehweg darf nicht befahren werden. Elektrokleinstfahrzeuge müssen innerhalb einer Fußgängerzone geschoben werden, wenn die Straßenschilder eine Fahrt nicht ausdrücklich erlauben. Wichtig: Selbst bei ausgeschaltetem Motor darf nur auf den vorgesehenen Verkehrsflächen gefahren werden.

Außerdem muss die Fahrradampel oder, falls nicht vorhanden, die Ampel für den fließenden Verkehr beachtet werden. Mögliche Richtungswechsel müssen mit Handzeichen signalisiert werden.

### Verkehrsschilder



Mit der Einführung der neuen Elektrokleinstfahrzeuge wurde in Deutschland ein passendes Verkehrszeichen für eben solche eingeführt. Das neue Verkehrszeichen ist ein Kombinationsschild, d. h. es steht nicht für sich selbst, sondern kombiniert sich mit einem bestehenden Schild (bspw. einem Stopp- oder Fußgängerschild) und gibt Sonderrechte für E-Scooter frei.

Wichtig: Es ist die Wahrscheinlichkeit gegeben, dass in Zukunft noch weitere relevante Verkehrszeichen für E-Scooter eingeführt werden. Informieren Sie sich in regelmäßigen Abständen über Änderungen bzw. Neuerungen.

### Andere Länder

Befolgen Sie stets die Gesetze und Verkehrsregeln des jeweiligen Landes, in der Sie den E-Scooter fahren wollen. Dies gilt insbesondere für Geschwindigkeitsbegrenzungen und Orte, an denen Sie das Fahrzeug verwenden dürfen. In manchen Ländern oder Städten sind E-Scooter auf öffentlichen Straßen nicht erlaubt.

## 6. Hinweise zur Versicherungspflicht (Deutschland)

Beachten Sie, dass für jeden E-Scooter ab einer max. Geschwindigkeit über 6 km/h mit allgemeiner Betriebserlaubnis (ABE) in Deutschland eine Versicherungspflicht besteht. Um diese Versicherungspflicht abzudecken, benötigen Sie eine „Versicherungsplakette für Elektrokleinstfahrzeuge“ in Form eines Aufklebers. Eine solche Kennzeichnung kann bei einer Kfz-Versicherung für einen gewissen Jahresbeitrag erworben werden. Mit der Versicherung ist Ihr E-Scooter dann jeweils bis zum letzten Tag des folgenden Februars (feste Regelung) bei Ihrer Versicherung unter Schutz. Achten Sie in jedem Fall auf die rechtzeitige Erneuerung des Versicherungsschutzes.

Alle Fahrzeuge von Technostar werden mit einer ABE ausgeliefert. Alles was Sie tun müssen, ist, damit zu Ihrer Versicherung zu gehen und den E-Scooter dort anzumelden.



### HINWEIS

Wer auf den öffentlichen Straßen mit einem E-Scooter (mit Betriebserlaubnis) ohne Versicherung fährt, macht sich strafbar. Zu beachten ist auch, dass das Versicherungskennzeichen jederzeit gut erkennbar und stabil am E-Scooter befestigt sein muss.

## HINWEIS

Informieren Sie sich hinsichtlich der Versicherungspflicht über die Regelungen des jeweiligen Landes.

## HINWEIS

Informieren Sie sich vor Reisen ins Ausland, ob Sie einen umfangreicheren Versicherungsschutz benötigen.

## 7. Lieferumfang

Packen Sie Ihren E-Scooter zunächst aus. Entnehmen Sie dazu alle Teile aus der Verpackung und entfernen Sie das Verpackungsmaterial, inkl. der Schutzfolien (z. B. auf dem Display), vollständig. Überprüfen Sie die Vollständigkeit der Lieferung. Wenn Sie fehlende Teile oder Beschädigungen feststellen, wenden Sie sich umgehend an den Kundendienst.

- TECHNOSTAR TES200 E-RICH E-SCOOTER
- Netzteil
- Eine Datenbestätigung zur ABE für die Vorlage bei der Versicherung
- Bedienungsanleitung  
(inkl. Sicherheitshinweise und rechtliche Bestimmungen)
- Montagewerkzeug

## 8. Technische Daten

### E-Scooter

Zusammenklappbar:	Ja
Abmessungen (BxHxT):	43 x 121 x 113 cm (aufgeklappt), 43 x 49 x 113 cm (zusammengeklappt)
Abmessungen Packmaße (BxHxT):	17,5 x 53 x 118 cm
Gewicht:	14,5 kg
Maximale Reichweite*:	25 km
Maximale Tragfähigkeit:	120 kg
Motorleistung:	350 W
Höchstgeschwindigkeit:	20 km/h
Geschwindigkeitsstufen:	1
Lenkerhöhe:	102 cm
Höhenverstellbare Lenkstange:	Nein
Reifengröße:	8,5"

Reifenart:	Honeycomb
Reifenventil:	nicht vorhanden
Antriebsart:	bürstenlos
Federung:	Heck
Beleuchtung:	integriert
Bremse 1:	Scheibenbremse
Bremse 2:	elektrische Bremse
Material:	Aluminium
Farbe:	schwarz/grau
Batterie-Art:	Li-Ionen
Akkukapazität:	36 V / 7,5 Ah / 270 Wh
Akku laden über:	DC IN
Ladedauer:	ca. 5,5 h
Akku austauschbar:	nein
IP Schutzklasse:	IP54
Displayanzeige:	Tachometer, Batterieladestatus, Lichtanzeige
Weitere Merkmale:	Klingel, Ständer
Temperaturbereich:	0° C bis 40° C

\* Die angegebene Maximal-Reichweite des E-Scooters basiert auf einer Zuladung von 70 kg, einer trockenen Asphalt-Fahrbahn ohne Steigung, Windstille sowie einer Außentemperatur von 25°C bei 60 % Luftfeuchtigkeit. Abweichungen bei der tatsächlichen Nutzung können auftreten.

## Netzteil

Modell:	JY-420150
Eingangsspannung:	100 - 240 V ~ , 50/60 Hz

Eingangsstrom:

2 A max.

Ausgang:

DC 42 V/1,5 A max.

Hersteller:

GUANG ZHOU JI YIN HENG BA  
ELECTRONICS CO., LTD.

## 9. Bedienelemente und Anschlüsse

### E-Scooter

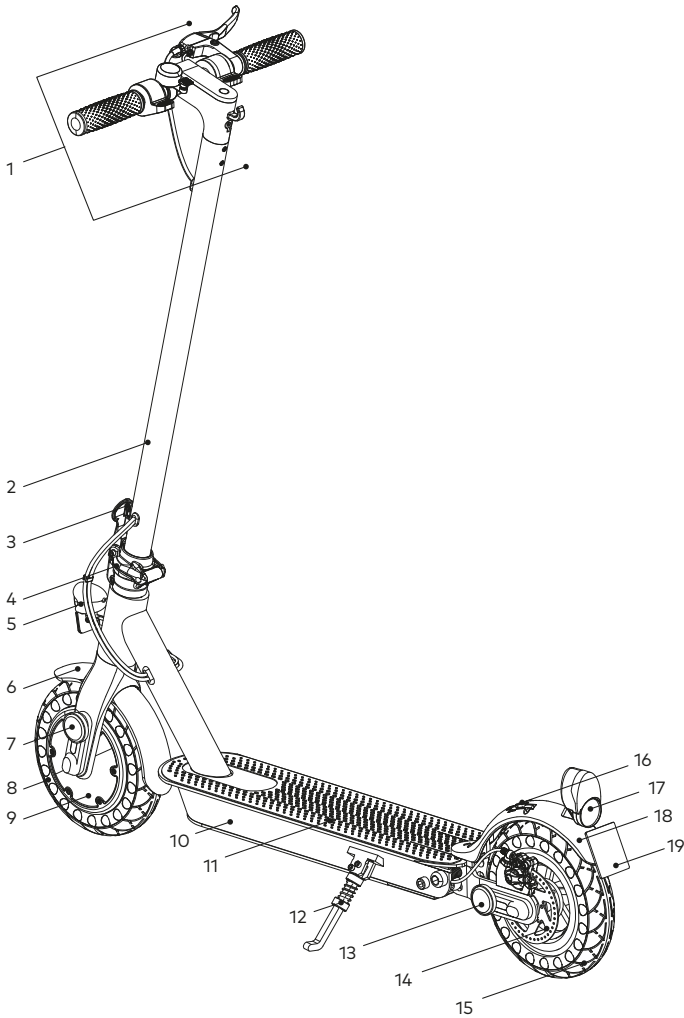

1. Lenkereinheit
2. Lenkersäule
3. Sicherungshebel mit Schiebeschalter (an Lenkersäule)
4. Faltmechanismus
5. Frontlicht\* mit Reflektoren
6. Schutzblech (vorne)
7. Reflektor (beidseitig)
8. Vorderreifen
9. Motor
10. Batterie
11. Trittbrett
12. Ständer
13. Reflektor (beidseitig)
14. Scheibenbremse
15. Hinterrad
16. Verriegelung
17. Rücklicht mit Reflektor
18. Schutzblech (hinten)
19. Halterung für Versicherungskennzeichen

\* Das Frontlicht wird beim Einschalten des E-Scooters automatisch aktiviert.



# Display

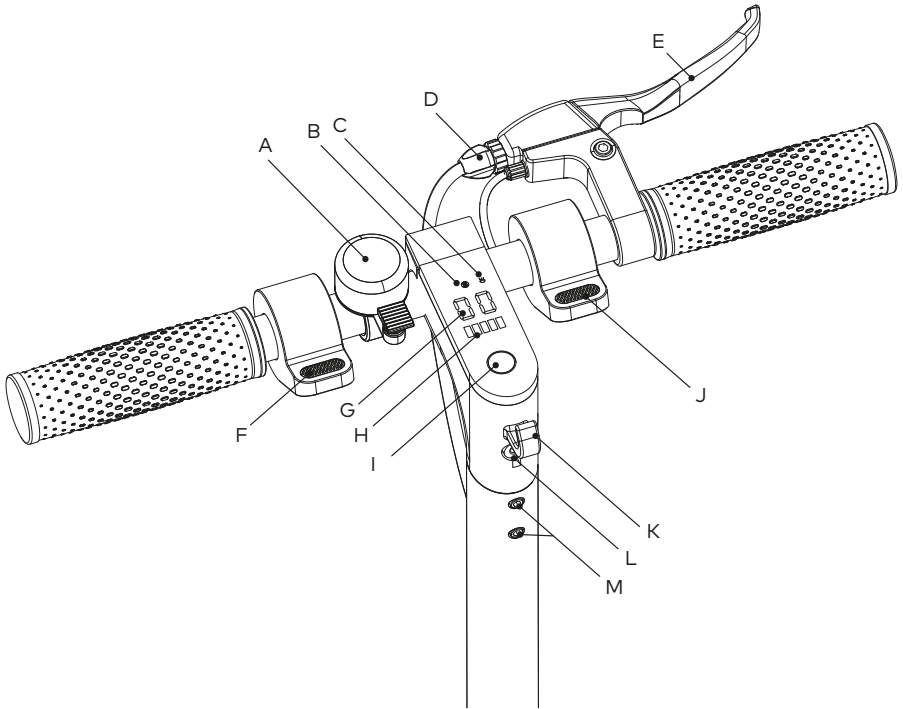

- A) Klingel
- B) LED-Anzeige für aktivierten Modus
- C) Status-LED Frontlicht
- D) Vorrichtung für die Bremsenjustierung
- E) Seitlicher Bremshebel
- F) Bremsschalter
- G) Tachometer
- H) Akkuanzeige
- I) Ein- und Ausschalter
- J) Gasschalter
- K) Verriegelungshaken
- L) Ladebuchse
- M) Schraubeneinlassungen (jeweils zwei auf beiden Seiten)

## 10. Den E-Scooter in Betrieb nehmen

### Den E-Scooter aufklappen und zusammenklappen

#### Aufklappen

Vergewissern Sie sich, dass der E-Scooter ausgeschaltet ist.

- Stellen Sie den E-Scooter mit den Reifen auf dem Boden ab.
- Lösen Sie den Klapphaken am hinteren Schutzblech, falls die Lenkersäule mit ihm verbunden sein sollte.
- Klappen Sie die Lenkersäule nach oben, bis der Sicherungshebel an der Lenkersäule eingerastet ist.

#### **i** ACHTUNG

Der Sicherungshebel muss so eingestellt werden, dass er nur mit Kraft geschlossen oder geöffnet werden kann. Dazu kann die Schraube (siehe Bild unten) mit dem mitgelieferten Werkzeug justiert werden. Führen Sie eine 1/8 bis 1/4 Drehung entgegen dem Uhrzeigersinn (mehr Spannung) oder im Uhrzeigersinn (weniger Spannung) aus. Der Sicherungshebel muss immer genug Spannung aufweisen, damit der Lenker während der Fahrt nicht herunterklappt. Der kleine Verriegelungsschieber seitlich am Sicherungshebel dient der Hebelsicherung gegen versehentliches Lösen und muss dazu in der unteren Position stehen. Prüfen Sie vor jeder Fahrt den festen Sitz des Sicherungshebels und der Hebelsicherung.

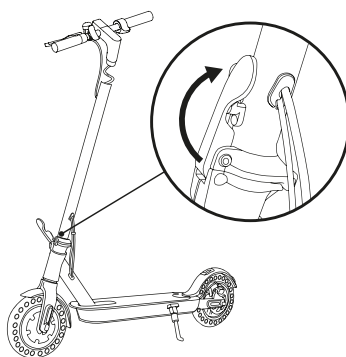
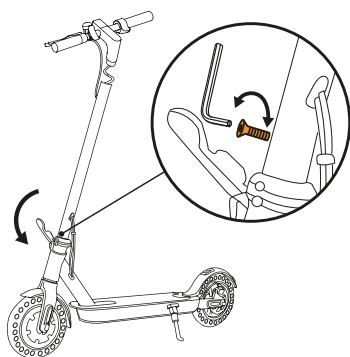

#### **i** ACHTUNG

Vergewissern Sie sich unbedingt, dass der Sicherungshebel ordnungsgemäß eingerastet ist. Schließen Sie ihn ggf. manuell.

## Zusammenklappen

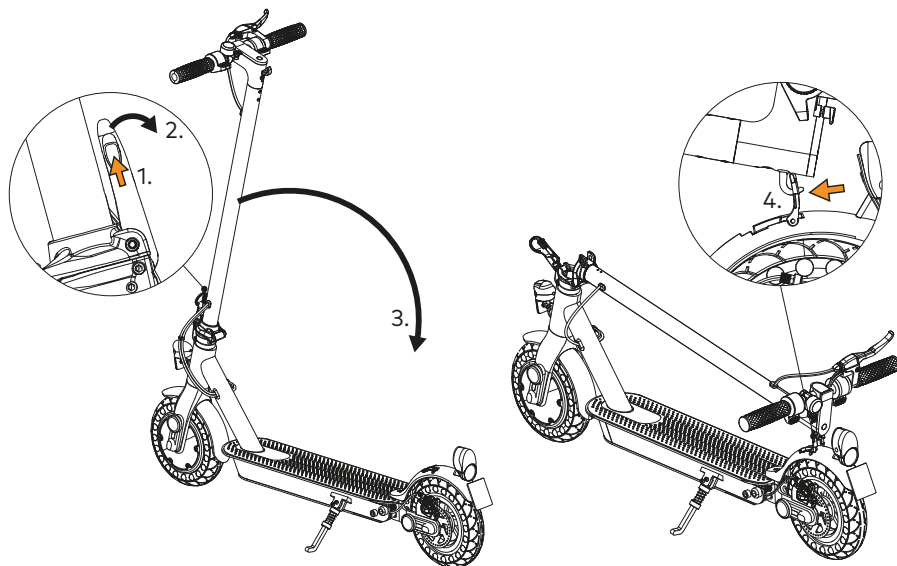

Vergewissern Sie sich, dass der E-Scooter ausgeschaltet ist, der Ständer ausgefahren wurde und das Fahrzeug einen sicheren Stand hat.

- Schieben Sie den kleinen Schiebeschalter am Sicherungshebel zunächst in Richtung Lenkerkopf (Bild 1).
- Klappen Sie nun den Sicherungshebel von der Lenkersäule weg (Bild 2).
- Klappen Sie die Lenkersäule in Richtung Trittbrett nach hinten (Bild 3).
- Ziehen Sie den Klapphaken am hinteren Schutzblech nach oben und verhaken Sie ihn mit dem Haken der Lenkersäule (Bild 4).

## Den Lenker montieren

Der E-Scooter wird mit unmontiertem Lenker ausgeliefert. Klappen Sie den E-Scooter zunächst auf (siehe Kapitel 10 "Den Scooter aufklappen und zusammenklappen"), ziehen Sie den Ständer aus und montieren Sie dann den Lenker.

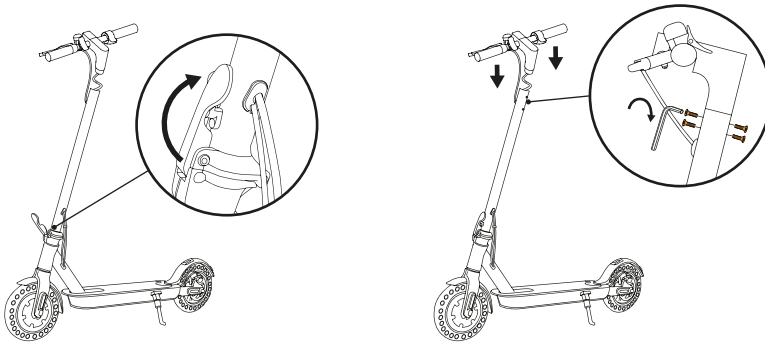

- Die Lenkersäule sollte komplett aufgeklappt sein, bis ein bestätigendes Klick-Geräusch zu hören ist und sie somit fest eingerastet ist.
- Fahren Sie den Ständer aus und sorgen Sie für einen sicheren Stand.
- Verbinden Sie das Kabel aus dem Lenker mit dem Kabel aus der Lenkersäule. Markierungen auf beiden Kabeln zeigen die Steckrichtung an.

### **i** ACHTUNG

Stecken Sie die Kabel nicht gewaltsam aufeinander, um die Kontakte im Inneren der Kabel nicht zu beschädigen. Falls Sie die Markierung auf den Kabeln nur schlecht erkennen können, dann verbessern Sie die Lichtverhältnisse.

- Stecken Sie den Lenker auf die Lenkersäule. Achten Sie darauf, dass der Lenker in die richtige Richtung eingesteckt wird.
- Führen Sie die vier Schrauben ein, um den Lenker mit der Säule zu fixieren und nutzen Sie das beigelegte Werkzeug für ein festes Zudrehen. Seien Sie vorsichtig, dass Sie die Schrauben nicht überdrehen.

### **i** HINWEIS

Achten Sie darauf, den Lenker richtig herum einzusetzen. Der Bremshebel zeigt nach rechts.

### **HINWEIS**

Achten Sie darauf, keine Kabel einzuklemmen. Es dürfen keine Kabelteile aus der Lenkersäule herauschauen.

## **Den E-Scooter aufladen**

Stellen Sie Ihren vollständig montierten E-Scooter mit ausgeklapptem Ständer auf.

### **HINWEIS**

Laden Sie Ihren E-Scooter bitte vollständig auf, bevor Sie ihn zum ersten Mal benutzen. Die Lade-LED signalisiert das Ende des Ladevorgangs.

### **HINWEIS**

Wir empfehlen Ihnen, den E-Scooter im ausgeschalteten Zustand zu laden. Auf diese Weise erzielen Sie die schnellstmögliche Ladegeschwindigkeit.

- a) Lösen Sie die Verschlussklappe von der Ladebuchse.
- b) Verbinden Sie den Stecker des mitgelieferten Netzteils mit der Ladebuchse des E-Scooters. Stecken Sie anschließend das Netzteil in eine Steckdose.

### **HINWEIS**

Wenn die Lade-LED am Netzteil rot leuchtet, lädt der Akku. Wenn der Akku aufgeladen ist, ändert sich die Anzeige der LED.

### **HINWEIS**

Die maximale Akkulaufzeit steht erst nach ca. 10 Ladezyklen zur Verfügung.

### **ACHTUNG**

Lassen Sie das Netzteil nur so lange in der Netzsteckdose, bis der E-Scooter vollständig aufgeladen ist.

- c) Ziehen Sie anschließend erst das Netzteil aus der Steckdose und entfernen Sie dann das Ladekabel von Ihrem E-Scooter.
- d) Drücken Sie nach dem Laden die Verschlusskappe wieder sorgfältig auf die Ladebuchse.

## 11. Mit dem E-Scooter fahren

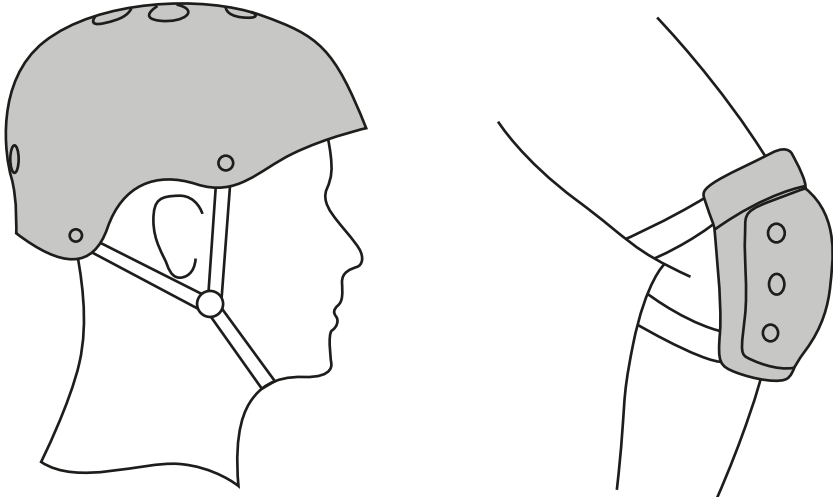

### **i** ACHTUNG

Es wird dringend empfohlen, bei jeder Fahrt mit dem E-Scooter einen Schutzhelm und geeignetes Schuhwerk sowie zusätzliche Schutzausrüstung wie Schutzbrille, Knie-, Ellbogen und Gelenkschützer zu tragen. Stellen Sie sicher, dass Sie durch diese Schutzmaßnahmen ausreichend geschützt sind.

### **i** ACHTUNG

Fahren Sie das Fahrzeug nie mit mehr als einer Person.

### **i** ACHTUNG

Vergewissern Sie sich, dass der Sicherheitshebel an der Lenkersäule eingerastet ist. Wenn er nicht eingerastet ist, schließen Sie ihn manuell.

### **i** ACHTUNG

Fahren Sie bei Dunkelheit oder Dämmerung grundsätzlich nur mit eingeschaltetem Licht.

## **ACHTUNG**

Bedenken Sie, dass auf einem E-Scooter nur eine Person fahren darf. Es ist verboten, andere Personen auf dem Fahrzeug mitzunehmen.

## **Vor jeder Fahrt**

Überprüfen Sie regelmäßig und vor jeder Fahrt die Grundfunktionalität Ihres E-Scooters.

## **ACHTUNG**

Überprüfen Sie den E-Scooter vor jeder Benutzung auf lockere Teile, übermäßigen Verschleiß, ungewöhnliche Geruchsbildung, anormale Geräusche oder Funktionsstörungen. Kontaktieren Sie ggf. umgehend den Kundenservice.

Checken Sie nach jedem Aufklappen und vor jeder Fahrt mit dem E-Scooter, ob folgende Bedingungen erfüllt sind:

- Der Lenker und der Vorbau sind fest angezogen, sie sind nicht beweglich und machen keine Geräusche.
- Die Versicherungsplakette ist ordnungsgemäß angebracht.
- Der An-/Ausschalter funktioniert.
- Die Batterie ist vollständig geladen. Laden Sie die Batterie ggf. auf.
- Die Reifen weisen keine Schäden auf.
- Verschleißteile sind ordnungsgemäß gewartet (siehe Kapitel 13 "Hinweise zu Wartung und Verschleißteilen").
- Am Fahrzeug wurde nichts verändert, was das Fahrgefühl beeinträchtigt.
- Sie tragen eine angemessene Schutzausrüstung.
- Sie stehen nicht unter dem Einfluss von Rauschmitteln, wie bspw. Alkohol.

## **Vor der ersten Fahrt**

## **ACHTUNG**

Lernen Sie zunächst den Umgang mit Ihrem E-Scooter und üben Sie sicheres Fahren in einem geschützten Bereich, bevor Sie sich mit dem E-Scooter das erste Mal auf den Weg machen.

- Fahren Sie nicht gleich mit voller Geschwindigkeit, sondern steigern Sie sich langsam.
- Halten Sie Ihren Körper senkrecht und parallel zur Lenkersäule.

- Wenn Sie eine Kurve fahren, dann reduzieren Sie die Geschwindigkeit und neigen Sie sich ganz leicht mit dem Körper in die Lenkrichtung und drehen Sie den Lenker langsam in diese Richtung.
- Drosseln Sie zunächst die Geschwindigkeit, bevor Sie den E-Scooter vollständig zum Stehen bringen, und steigen Sie erst dann ab.

## **Richtig anfahren und bremsen**

### **ACHTUNG**

Beim Fahren muss der Ständer hochgeklappt sein.

- a) Drücken Sie ca. 5 Sekunden lang den Ein-/Ausschalter auf dem Display. Der E-Scooter geht an und das Display leuchtet auf.
- b) Stellen Sie zunächst nur einen Fuß auf das Trittbrett und stoßen Sie sich mit dem anderen Fuß langsam vom Boden ab.
- c) Wenn sich der E-Scooter bewegt, betätigen Sie vorsichtig den Gashebel und stellen erst danach auch den zweiten Fuß auf das Trittbrett. Beachten Sie, dass sich der Motor erst nach einer leichten, manuellen Beschleunigung zuschaltet.

### **ACHTUNG**

Die beiden Bremssysteme weisen systembedingt ein unterschiedliches Bremsverhalten auf. Je nach Untergrund verändert sich das Bremsverhalten zusätzlich.

### **ACHTUNG**

Verwenden Sie die Rücktrittbremse und die Bremshebel an der Lenkstange nur mit äußerster Vorsicht gleichzeitig.

- d) Drosseln Sie zunächst die Geschwindigkeit, bevor Sie den E-Scooter zum Stehen bringen und absteigen.



## 12. Den E-Scooter tragen

Um den E-Scooter zu tragen muss er ausgeschaltet und zusammengeklappt sein (siehe Kapitel 10 "Den Scooter aufklappen und zusammenklappen"). Achten Sie darauf, dass der Haken der Lenkersäule fest mit dem Klapphaken am hinteren Schutzblech verbunden ist, bevor Sie den E-Scooter anheben. Halten Sie den Lenkervorbau mit einer oder beiden Händen fest, um den E-Scooter zu tragen.

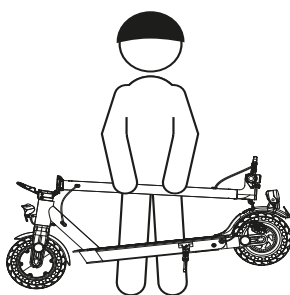

## 13. Hinweise zur Reinigung

### **i** ACHTUNG

Das Fahrzeug muss bei der Reinigung ausgeschaltet und das Ladekabel ausgesteckt sein.

### **i** ACHTUNG

Sollten Sie Ihren E-Scooter mit Wasser reinigen, dann stellen Sie sicher, dass die Ladebuchse mit der Verschlusskappe verschlossen ist, da der Kontakt mit Wasser zu einem elektrischen Schlag führen kann.

- Wischen Sie das Fahrzeug mit einem feuchten Tuch ab. Sollte sich die Verschmutzung nicht entfernen lassen, verwenden Sie vorsichtig eine Bürste.

### **i** HINWEIS

Reinigen Sie das Fahrzeug nicht mit Alkohol, Benzin, Kerosin oder anderen ätzenden und flüchtigen chemischen Lösungsmitteln um irreversible Schäden zu vermeiden. Scheuernde Reinigungsmittel sollten ebenfalls nicht benutzt werden.

### **i** HINWEIS

Reinigen Sie das Fahrzeug nicht mit einem Hochdruckreiniger. Achten Sie darauf, dass keine Reiniger auf die Bremse gelangen und so das Bremsverhalten beeinträchtigen.

## **14. Hinweise zu Wartung und Verschleißteilen**

### **Allgemeine Hinweise/Verschleißteile**

Beachten Sie, dass einige Bauteile einem höheren Verschleiß unterliegen, als dies bei einem Scooter ohne zusätzlichen Antrieb der Fall ist. Gründe dafür sind das höhere Fahrzeuggewicht und die höhere durchschnittliche Geschwindigkeit. Typische Bauteile, auf die dies zutrifft sind:

- Bereifung und Bremsbeläge
- Bauteile des Antriebs

Defekte oder verschlissene Bauteile können zu Verletzungen, schweren Stürzen sowie Sachschäden führen. Reparieren Sie Ihren E-Scooter nicht selbst.

Lassen Sie Ihren E-Scooter regelmäßig vom Fachhändler überprüfen. Lassen Sie sicherheitsrelevante Teile, die defekt oder verschlissen sind, nur durch Original- Ersatzteile des Herstellers ersetzen, oder durch Teile, die vom Hersteller freigegeben sind. Andernfalls kann es zum Verlust des Garantieanspruchs und der allgemeinen Betriebserlaubnis (ABE) führen.

### **Bremsen justieren**

Die Bremse am Fahrzeug kann jederzeit neu justiert werden, um den Bremswiderstand individuell anzupassen. Das hat allerdings die Folge, dass sich das Fahrgefühl sowie der Bremsweg im Vergleich zu vorher massiv verändern kann. Wir empfehlen daher, die Justierung der Bremse von einem Fachmann durchführen zu lassen und die Anpassung nicht selbst durchzuführen.

## **15. Nützliche Tipps zum Energiesparen**

- Schalten Sie das Fahrzeug aus, wenn Sie es nicht verwenden.
- Laden Sie das Fahrzeug nur so lange auf, bis der Akku des Fahrzeugs vollständig geladen ist. Trennen Sie außerdem immer das Netzteil vom Fahrzeug, wenn Sie das Fahrzeug nicht laden.
- Unnötiges Gewicht (Gepäck z. B.) vermeiden.
- Vorausschauend fahren (den Roller häufiger ausrollen lassen).
- Unterstützendes Antreten beim Start des Fahrzeugs

## **16. Problembehebung/FAQ**

Im Folgenden finden Sie häufig gestellte Fragen sowie die entsprechenden Antworten und Lösungsvorschläge.

### **Warum startet der Motor meines Fahrzeugs nicht?**

Das Fahrzeug muss vom Fahrer selbst leicht beschleunigt werden, damit der Motor startet. Stellen Sie einen Fuß auf das Trittbrett und stoßen Sie sich mit dem anderen Fuß vorsichtig vom Boden ab. Betätigen Sie dann vorsichtig den Gashebel.

### **Warum hat mein Fahrzeug eine kurze Laufzeit (weniger als 15 Minuten)?**

Überprüfen Sie den Aufladestatus Ihres Akkus. Wenn der Akku nicht geladen ist, dann laden Sie ihn auf. Im Laufe der Zeit verliert jeder Akku seine volle Speicherkapazität und muss ausgetauscht werden. Kontaktieren Sie hierfür den Support.

### **Wie schwer darf der Fahrer des Fahrzeugs maximal sein?**

Hierfür muss unbedingt das maximale Zulassungsgewicht des Fahrzeugs beachtet werden. Das maximale Zulassungsgewicht finden Sie in den technischen Daten dieser Betriebsanleitung (siehe Kapitel 8 "Technische Daten").

### **Dürfen andere Person auf dem Fahrzeug mitgenommen werden?**

Nein, unter keinen Umständen. Der Gesetzgeber hat dies untersagt und dem ist auch aus sicherheitsrelevanten Hintergründen unbedingt Folge zu leisten - selbst wenn das angegebene maximale Zulassungsgewicht eigentlich unterschritten werden würde.

### **Kann das Fahrzeug bei jeder Wetterlage genutzt werden?**

Das Fahrzeug sollte bei schlechtem Wetter nicht benutzt werden. Vor allem bei viel Regen (tiefe Wasserpfützen) oder bei ausgeprägter Kälte (Frost) kann es durch die Wettereinflüsse zu Beschädigungen am Gerät oder potentiellen Unfallgefährdungen kommen. Mehr Informationen zur Fahrzeugnutzung finden Sie bei den Sicherheitshinweisen (siehe Kapitel 4 "Allgemeine Sicherheitshinweise")

### **Muss ich bei der Fahrt einen Helm tragen?**

Nein, das Gesetz sieht eine Helmpflicht bisher nicht vor (landesabhängig). Allerdings empfehlen wir das Tragen eines Helms unbedingt, um etwaigen Verletzungen bei einem Sturz oder einem Unfall vorzuzuwirken. Wir raten daher dringend zur Nutzung eines Helms. Beachten Sie bei Fahrten im Ausland die vor Ort geltenden gesetzlichen Vorschriften.

## **Wie viele Ladezyklen dauert es, bis der Akku seine volle Laufzeit erreicht hat?**

Nach etwa 10 durchgeführten Ladezyklen sollte der Akku seine volle Leistungsfähigkeit erreicht haben.

## **Wie lange dauert ein Ladezyklus?**

Die vollständige Ladedauer des Akkus finden Sie in den technischen Details (siehe Kapitel 8 "Technische Daten")

## **Wann sollte ich meinen Akku spätestens laden?**

Es wird empfohlen, den Akku rechtzeitig aufzuladen bevor er sich aus sicherheitsrelevanten Gründen selbst ausschaltet. Dies tut er ab einem gewissen Akkustand automatisch, um einer potentiellen Tiefenentladung und einer damit einhergehenden Schädigung des Akkus vorzubeugen. Achten Sie daher darauf, den Akku regelmäßig zu laden, um einer Sicherheitsabschaltung zuvorzukommen.

## **Was sollte ich tun, wenn mein E-Scooter ein Problem hat?**

Sollte Ihr E-Scooter zu einem Zeitpunkt nicht mehr korrekt funktionieren und Sie keine schnelle Lösung finden, empfehlen wir die Kontaktaufnahme mit unserem Support. Bitte beachten Sie, dass die Display-Anzeige unter gewissen Umständen eine Meldung anzeigen oder der E-Scooter ein Piepsgeräusch von sich geben könnte. Teilen Sie diese Informationen dem Support bei der Kontaktaufnahme unbedingt mit.

## **17. Hinweise zu Copyright und Marken**

Das Urheberrecht verbietet das Kopieren der Inhalte dieses Dokuments (Abbildungen, Referenzdokumente usw.), ganz oder teilweise, ohne die Zustimmung des Rechteinhabers.

Technostar ist ein registriertes Markenzeichen der Imtron GmbH in der Europäischen Gemeinschaft und anderen Ländern. Copyright © 2019. Alle Rechte vorbehalten. Die Nutzung der Marke Technostar ist TREKSTOR im Rahmen einer Lizenzvereinbarung gestattet.

TREKSTOR ist ein eingetragenes Markenzeichen der TREKSTOR Ltd. in der Europäischen Union und in anderen Ländern.

Copyright © 2019 TREKSTOR GmbH. Alle Rechte vorbehalten.

Bei weiteren erwähnten Produkt- oder Firmenbezeichnungen handelt es sich möglicherweise um Warenzeichen oder Markennamen der jeweiligen Inhaber.

## 18. Hinweise zu Entsorgung und Recycling

### Hinweise zur Entsorgung



Die Kennzeichnung des Gerätes und der Begleitdokumentation mit diesem Symbol weist darauf hin, dass das Gerät getrennt vom normalen Hausmüll zu entsorgen ist. Dieses Gerät enthält Bestandteile (z. B. Akku, Reifen), die bei nicht sachgemäßer Entsorgung umwelt- und oder gesundheitsschädlich sind. Mit der sachgerechten Entsorgung von Altgeräten und -batterien leisten Sie einen wertvollen Beitrag, um Ressourcen zu schonen, Umweltverschmutzung zu minimieren und die Umwelt bestmöglich zu schützen.

Nach europäischer Gesetzgebung sind Sie als Verbraucher zur getrennten Entsorgung von Elektro- und Elektronikaltgeräten sowie Altbatterien verpflichtet. Sie müssen gemäß nationaler Rechts- und Verwaltungsvorschriften und/oder den EU-Richtlinien 2012/19/EU sowie 2006/66/EC bei hierfür zuständigen Sammelstellen abgegeben werden.

In EU-Mitgliedstaaten können Sie Elektro- oder Elektronikaltgeräte kostenlos an speziellen Sammelstellen in Ihrer Nähe abgeben. Nähere Informationen hierzu erteilt die zuständige Behörde bzw. Ihre Stadt- oder Kommunalverwaltung. In einigen Mitgliedstaaten ist der Einzelhändler beim Kauf neuer Geräte verpflichtet, das Altgerät kostenlos zurückzunehmen. Erfragen Sie nähere Informationen hierzu bitte direkt beim Händler.

In Deutschland können Sie sich zusätzlich anhand der kostenlosen „eSchrott“- App (für alle gängigen Betriebssysteme verfügbar) über Sammelstellen informieren.

Bitte beachten Sie: Unsachgemäße Entsorgung von Altgeräten und -batterien ist in einigen Ländern strafbar.

### Hinweise zum Recycling



Ihr Gerät und dessen Verkaufsverpackung bestehen aus wertvollen Rohstoffen, die im Sinne des Umweltschutze in den Wiederverwertungskreislauf zurückgeführt werden müssen (Recycling). Bitte informieren Sie sich bei Ihrer Stadt- oder Gemeindeverwaltung über den korrekten Entsorgungsweg!



### Informationen zur Entsorgung in Nicht-EU-Ländern

Diese Symbole gelten nur in der Europäischen Union. Auskunft über die sachgemäße Entsorgung dieser Geräte erteilt die zuständige örtliche Behörde oder der Händler.

## 19. Hinweise zur Garantie

Die TREKSTOR GmbH räumt dem Käufer eines in Deutschland gekauften und genutzten Produkts der TREKSTOR GmbH, nicht aber einem Zweitkäufer – zusätzlich zu den ihm gegen den Verkäufer zustehenden gesetzlichen Gewährleistungsrechten und ohne diese zu beschränken – eine Herstellergarantie ein. Diese umfasst gewöhnliche Mängel, die durch den Produktionsvorgang verursacht wurden. Die Herstellergarantie beträgt 24 Monate und beginnt ab dem Datum der Kaufrechnung des Fachhändlers. Im Garantiefall steht dem Käufer das Recht auf Nachbesserung zu. Von der Herstellergarantie ausgenommen sind: Akkus, Batterien, das Zubehör, die üblichen Verschleißteile (siehe Kapitel 14 "Hinweise zu Wartung und Verschleißteilen") und Produkte, die gewerblich an eine Vielzahl von Personen verliehen oder vermietet werden sollen. Eine unsachgemäße bzw. nicht bestimmungsgemäße Nutzung oder Wartung des Produkts, bspw. durch eigenständige Modifikationen am Fahrzeug, kann zum Verlust des Garantieanspruchs und der allgemeinen Betriebserlaubnis (ABE) in Deutschland führen.

## 20. Hinweise zum Kundensupport

**Bei Fragen zum Produkt oder Problemen gehen Sie bitte wie folgt vor:**

- Lesen Sie aufmerksam die Bedienungsanleitung.
- Besuchen Sie den FAQ-Bereich auf unserer Website. Hier bekommen Sie Antworten auf die am häufigsten gestellten Fragen zu Ihrem Produkt.
- Überprüfen Sie anhand der Produkteigenschaften und Funktionen Ihres Fahrzeugs, ob Sie die richtigen Einstellungen vorgenommen haben.
- Informieren Sie sich auf den jeweiligen Produktdetailseiten über aktuelle Informationen zu Ihrem Produkt.

Sollte trotz dieser Bemühungen das Problem weiter bestehen, nehmen Sie als nächsten Schritt bitte direkten Kontakt mit unserem Service-Team auf.

Unsere kompetenten Kollegen besprechen mit Ihnen alle weiteren notwendigen Schritte und helfen Ihnen bei der schnellen und unkomplizierten Abwicklung Ihres Anliegens individuell weiter.

Durch den direkten Kontakt zu uns als Hersteller über unsere Service-Hotline oder unser Serviceformular verkürzt sich die Bearbeitungsdauer Ihres Anliegens, gleichzeitig wird eine hohe Qualität der Beratung und Betreuung gewährleistet.

**Wie Sie unser Service-Team erreichen, erfahren Sie hier:**

**<https://www.techno-star.eu/tes-e200>**

## **21. Konformitätshinweis**

Der Hersteller erklärt hiermit, dass das hier beschriebene Fahrzeug den Anforderungen und anderen relevanten Bestimmungen der Richtlinien 2006/42/EG, 2014/30/EU und 2011/65/EU entspricht.

Die vollständige Konformitätserklärung können Sie über unsere Support-Webseite anfragen: <https://www.techno-star.eu/tes-e200>

Der E-Scooter verfügt über eine allgemeine Betriebserlaubnis (ABE) in Übereinstimmung mit der Elektrokleinstfahrzeuge-Verordnung (eKFV). Eine Datenbestätigung zur Vorlage bei Ihrer Versicherung finden Sie in Ihren Unterlagen.

**TREKSTOR GmbH**  
Berliner Ring 7  
64625 Bensheim, Germany



BA-TES200-V1-110-DE-200304